

AMTRON® 4Business 700

AMTRON® 4Business 710 7,4, AMTRON® 4Business 710 11, AMTRON® 4Business 710 22,
 AMTRON® 4Business 730 7,4, AMTRON® 4Business 730 11, AMTRON® 4Business 730 22,
 AMTRON® 4Business 760 22, AMTRON® 4Business 780 11, AMTRON® 4Business 780 22

- (DE) **Kurzanleitung für den Bediener**
- (EN) **Quick guide for the user**
- (FR) **Guide rapide pour l'utilisateur**
- (ES) **Guía rápida para el operador**
- (IT) **Guida rapida per l'utente**
- (NL) **Beknopte handleiding voor de bediener**

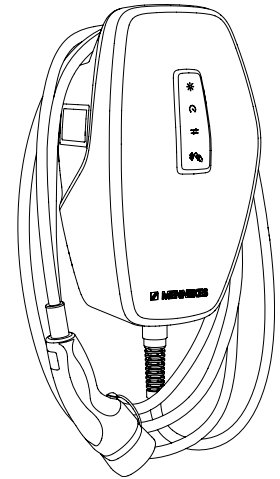

- RFID (ISO / IEC 14443 A / B): 13,56 MHz;
 -16 dBµA/m (quasi-peak)
- GSM900: 33 ± 2 dBm
- GSM1800: 26 ± 2 dBm
- UMTS (WCDMA) B1 / B8: 24 + 1 / - 3 dBm
- LTE-FDD B1 / B3 / B7 / B8 / B20 / B28A: 23 ± 2 dBm
- LTE-TDD B40: 23 ± 2 dBm
- WLAN: 2,4 GHz; 19,75 dBm

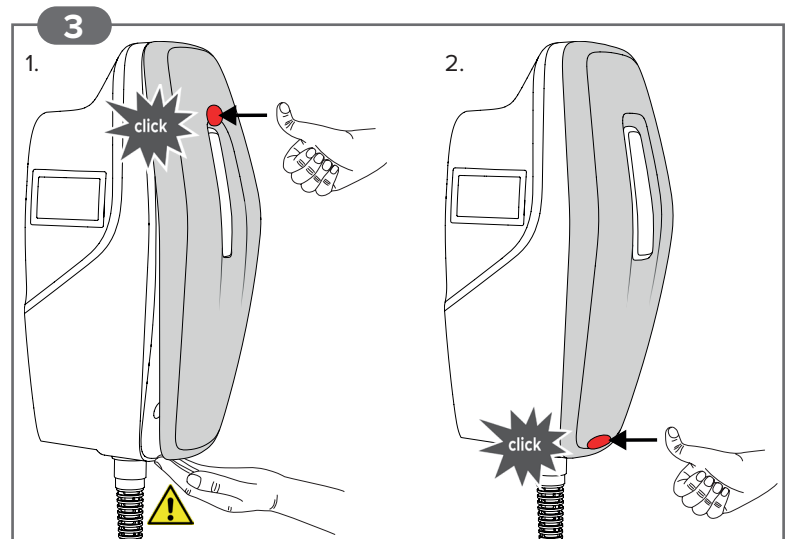
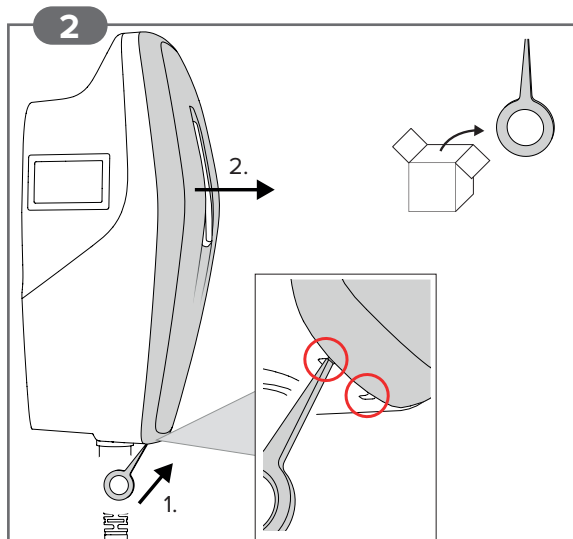
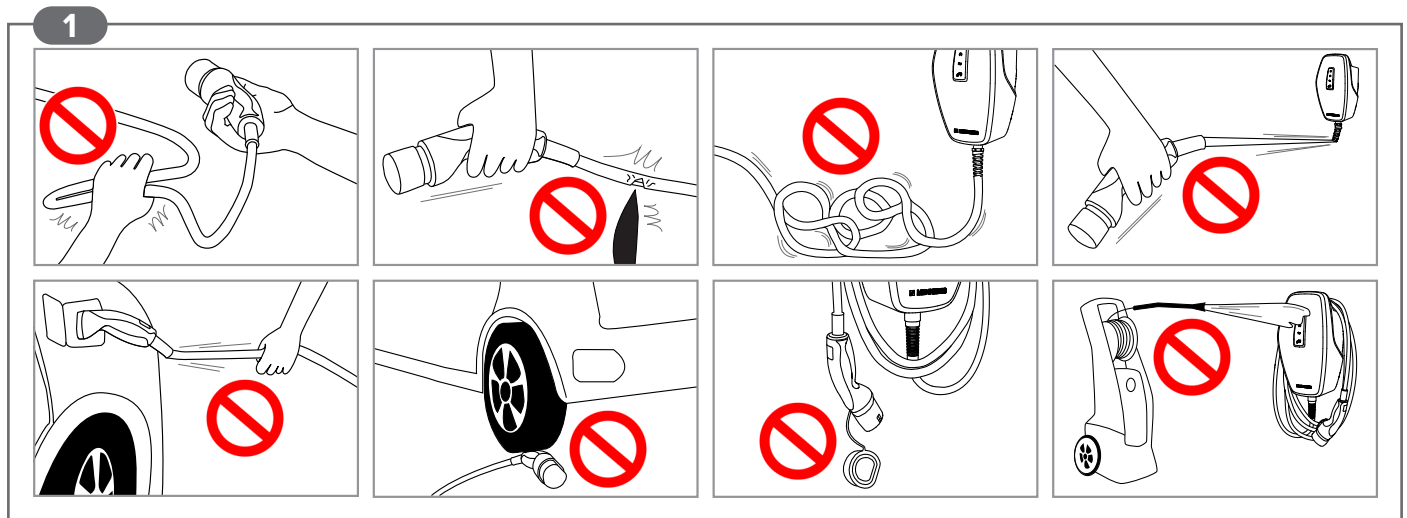

AMTRON® 4Business 710 7,4 / AMTRON® 4Business 730 7,4



https://mennek.es/products/?part_no=1347017205BK&source=manual&fl=en

AMTRON® 4Business 710 11 / AMTRON® 4Business 710 22 / AMTRON® 4Business 730 11 / AMTRON® 4Business 730 22



https://mennek.es/products/?part_no=1347011205BK&source=manual&fl=en

AMTRON® 4Business 760 22 / AMTRON® 4Business 780 11 / AMTRON® 4Business 780 22



https://mennek.es/products/?part_no=1347121205BK&source=manual&fl=de-DE

Sicherheit



- Nur eine Elektrofachkraft darf das Produkt öffnen und daran arbeiten – **Lebensgefahr durch Stromschlag**
- Beschädigtes Produkt nicht verwenden – **Lebensgefahr durch Stromschlag**
- Produkt täglich bzw. bei jeder Ladung auf Betriebsbereitschaft und äußere Schäden prüfen.
- Keine Adapterstecker oder Verlängerungskabel verwenden – **Lebensgefahr durch Stromschlag**

- Tätigkeiten / Situationen (Abb. 1 auf der Titelseite) vermeiden – **Sachschaden**

LED-Statusanzeige

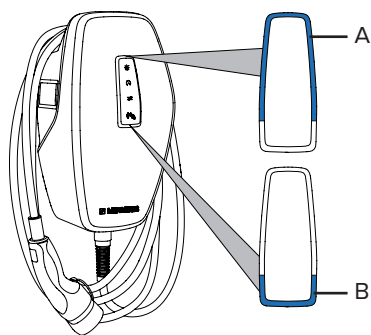

A & B sind **aus**: Energiesparmodus aktiv. Der Energiesparmodus wird durch die Erkennung einer Anwesenheit oder durch eine Interaktion mit dem Produkt beendet (z. B. Einstecken des Ladekabels, Autorisierung). Der Energiesparmodus kann durch eine Elektrofachkraft oder durch den Betreiber konfiguriert werden und ist im Auslieferungszustand aktiviert.

Farbe **blau** (Standard-Farbeinstellung):

- A & B leuchten: Standby.
- A & B blinken: Autorisierung erfolgt. Kein Fahrzeug verbunden.
- B blinkt: Fahrzeug verbunden. Fehlende Autorisierung.
- A & B pulsieren: Ladevorgang pausiert. Nicht alle Voraussetzungen für eine Ladung sind erfüllt (Voraussetzungen: siehe vollständige Anleitung).

Farbe **grün** (Standard-Farbeinstellung):

- A & B leuchten: Ladevorgang aktiv.
- A & B pulsieren: Ladevorgang pausiert (Rückmeldung vom Fahrzeug).
- A blinkt: Ladevorgang mit reduzierter Ladeleistung oder pausiert (zu hohe Betriebstemperatur).

Farbe **rot**:

- A leuchtet: Störung – Elektrofachkraft erforderlich.
- A blinkt: Störung – Ladevorgang beenden und neu starten. Einige Störungen beheben sich nach einiger Wartezeit automatisch. Falls die Störung dauerhaft / wiederholt auftritt, ist eine Elektrofachkraft erforderlich.

Bedienung über die AMTRON® 4Drivers App

- Autorisierung, Steuerung und Visualisierung von Ladevorgängen
- Anzeige der geladenen Energiemenge und der Energiekosten
- Datenexport aller Ladevorgänge im PDF und CSV-Format
- Verwaltung von Benutzern und RFID-Karten

► AMTRON® 4Drivers App kostenlos herunterladen:



<https://mennek.es/s/amtron-4drivers-app-ios>



<https://mennek.es/s/amtron-4drivers-app-android>

- QR-Code auf dem Beileger mit den Zugangsinformationen scannen, um Verbindung zwischen Endgerät und App herzustellen.

Lademodi

Lademodus durch Drücken der Taster einstellen.

| | | |
|--|---|---|
| | „Schnellladen“ | Die Ladung erfolgt mit maximaler Ladeleistung. |
| | „Benutzerdefiniertes Laden“ | Für diesen Lademodus können individuelle Ladeszenen in der AMTRON® 4Drivers App definiert werden (z. B. Zeitintervalle oder bestimmte Energiemenge). |
| | „Solarladen“ | Die Ladeleistung ist abhängig von der überschüssigen Energie der Photovoltaik-Anlage. Die Ladung erfolgt ausschließlich mit Solar-Energie. |
| | „Solarunterstütztes Laden“ (Beispiel vom „Benutzerdefinierten Laden“) | Auf dem Taster „Benutzerdefiniertes Laden“ kann z. B. das „Solarunterstützte Laden“ hinterlegt werden. Die Ladeleistung ist abhängig von der überschüssigen Energie der Photovoltaik-Anlage. Die Ladung ist mit minimaler Ladeleistung immer möglich (ggf. mit Netzleistung). |

Wartung

- Produkt regelmäßig durch eine Elektrofachkraft warten lassen. Ggf einen Wartungsvertrag mit einem zuständigen Servicepartner abschließen.

Beim **AMTRON® 4Business 760 oder 780** zusätzlich das Beiblatt zur Eichrechtskonformität beachten: https://mennek.es/products/?part_no=1347121205BK&source=scu&fl=de-DE



Ladevorgang starten

- Ladekabel mit dem Fahrzeug verbinden.
- Ggf. Ladevorgang in der App freigeben oder angerufene User-RFID-Karte vor den Kartenleser (C) halten.

Ladevorgang beenden

- Ladevorgang am Fahrzeug, in der App oder durch Vorhalten der User-RFID-Karte beenden.
- Ladekabel am Ladestecker greifen und aus der Ladesteckdose ziehen.
- Schutzkappe auf den Ladestecker stecken.
- Ladekabel knickfrei am Gehäuse aufhängen.

Front Cover lösen – Siehe Abb. 2 auf der Titelseite.

Front Cover anbringen – Siehe Abb. 3 auf der Titelseite.

AMTRON® 4Business 710 7,4 / AMTRON® 4Business 730 7,4



https://mennek.es/products/?part_no=1347017205BK&source=manual&fl=en

AMTRON® 4Business 710 11 / AMTRON® 4Business 710 22 / AMTRON® 4Business 730 11 / AMTRON® 4Business 730 22



https://mennek.es/products/?part_no=1347011205BK&source=manual&fl=en

AMTRON® 4Business 760 22 / AMTRON® 4Business 780 11 / AMTRON® 4Business 780 22



https://mennek.es/products/?part_no=1347121205BK&source=manual&fl=de-DE

Safety



- Only a qualified electrician may open and work on the product – **Danger to life due to electric shock**
- Do not use a damaged product – **Danger to life due to electric shock**
- Check the product for operational readiness and external damage daily and/or prior to each charging process.
- Do not use adapter plugs or extension cables – **Danger to life due to electric shock**

- Avoid certain activities / situations (Fig. 1 on the cover page) – **Material damage**

LED status display

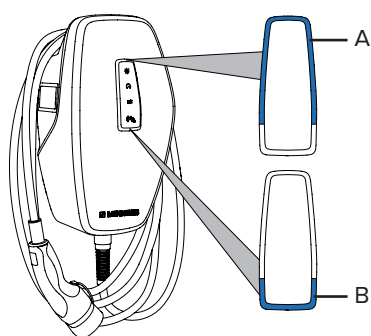

A & B are **off**: energy-saving mode is active. Energy-saving mode switches off when presence is detected or after an interaction with the product (e.g. a charging cable is plugged in, authorisation). A qualified electrician or the operator can configure energy-saving mode, which is enabled in the delivery state.

Colour **blue** (default colour setting):

- A & B light up: standby.
- A & B flashing: authorisation taking place. No vehicle connected.
- B flashing: vehicle connected. Missing authorisation.
- A & B pulsating: charging paused. Not all requirements for charging have been met (Requirements: see full manual).

Colour **green** (default colour setting):

- A & B light up: charging in progress.
- A & B pulsating: charging paused (feedback from vehicle).
- A flashing: charging process carried out with reduced charging power or paused (operating temperature too high).

Colour **red**:

- A lights up: malfunction – qualified electrician required.
- A flashing: malfunction – end charging process and restart. Some malfunctions correct themselves automatically if you wait a little. A qualified electrician is needed if the malfunction persists / recurs.

Operation via AMTRON® 4Drivers app

- Authorisation, control and visualisation of charging processes
- Display of the charged amount of electricity and corresponding costs
- Data export of all charging processes in PDF and CSV format
- Management of users and RFID cards

► Download AMTRON® 4Drivers app for free:



<https://mennek.es/s/amtron-4drivers-app-ios>

<https://mennek.es/s/amtron-4drivers-app-android>

- Scan the QR code on the insert provided with the access information to establish the connection between the end device and the app.

Starting the charging process

- Connect the charging cable to the vehicle.
- If necessary, enable the charging process in the app or hold the taught user RFID card up to the card reader (C).

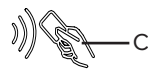

Ending the charging process

- End the charging process on the vehicle, in the app or with the user RFID card.
- Grasp the charging cable at the charging plug and pull it out of the charging socket.
- Put the protective cap on the charging plug.
- Hang the charging cable on the housing without any kinks.

Detach front cover – see Fig. 2 on cover page.

Attach front cover – see Fig. 3 on cover page.

Charging modes

Press the button to set the charging mode.

| | | |
|--|---|--|
| | "Fast charging" | The charging is done at maximum charging power. |
| | "User-defined charging" | For this charging mode, individual charging favourites can be defined in the AMTRON® 4Drivers app (e.g. time intervals or specified energy quantities). |
| | "Solar charging" | The charging power depends on the amount of excess energy from the photovoltaic system. The charging is only done with solar energy. |
| | "Solar-supported charging" (example of "user-defined charging") | "Solar-supported charging" can be added to the "user-defined charging" button, for example. The charging power depends on the amount of excess energy from the photovoltaic system. It is always possible to charge a vehicle with minimum charging power (with grid power, if necessary). |

Maintenance

- Have the product regularly maintained by a qualified electrician. Take out a maintenance contract with a service partner if necessary.

**AMTRON® 4Business 710 7,4 /
AMTRON® 4Business 730 7,4**

https://mennek.es/products/?part_no=1347017205BK&source=manual&fl=en

**AMTRON® 4Business 710 11 /
AMTRON® 4Business 710 22 /
AMTRON® 4Business 730 11 /
AMTRON® 4Business 730 22**

https://mennek.es/products/?part_no=1347011205BK&source=manual&fl=en

**AMTRON® 4Business 760 22 /
AMTRON® 4Business 780 11 /
AMTRON® 4Business 780 22**

https://mennek.es/products/?part_no=1347121205BK&source=manual&fl=de-DE

Sécurité

- Seul un électricien qualifié est autorisé à ouvrir le produit et à y effectuer des travaux : **danger de mort par électrocution**
- Ne pas employer un produit endommagé : **danger de mort par électrocution**
Contrôler l'état de marche du produit tous les jours et / ou à chaque charge, et s'assurer qu'il ne comporte pas de dommages apparents.
- Il est interdit d'employer des adaptateurs ou des rallonges : **danger de mort par électrocution**
- Éviter les activités / situations (fig. 1 sur la page de garde) : **dommage matériel**

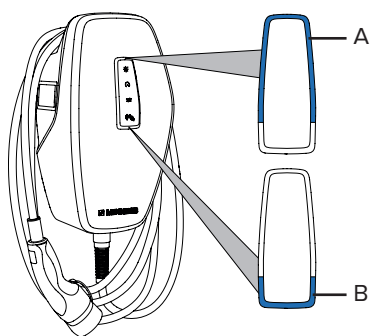
Indicateur d'état à LED

A et B sont **éteints** : mode économie d'énergie actif. La détection d'une présence ou une interaction avec le produit (branchement du câble de charge, autorisation, etc.) désactive le mode d'économie d'énergie. Le mode d'économie d'énergie peut être configuré par un électricien qualifié ou par l'exploitant et est activé à la livraison.

Couleur **bleu** (réglage de couleur standard) :

- A et B allumés : veille.
- A et B clignotent : autorisation accordée. Aucun véhicule connecté.
- B clignote : véhicule connecté. Autorisation manquante.
- A et B clignotent : processus de charge en pause. Toutes les conditions ne sont pas réunies pour une charge (conditions préalables : voir manuel intégral).

Couleur **vert** (réglage de couleur standard) :

- A et B allumés : processus de charge actif.
- A et B clignotent : processus de charge en pause (information en retour du véhicule).
- A clignote : processus de charge avec capacité de charge réduite ou en pause (température de service trop élevée).

Couleur **rouge** :

- A allumé : panne – intervention d'un électricien spécialisé obligatoire.
- A clignote : panne – terminer puis redémarrer le processus de charge. Certaines pannes se réinitialisent automatiquement après un certain temps d'attente. Si la panne est permanente ou qu'elle se répète, faire appel à un électricien spécialisé.

Utilisation via l'appli AMTRON® 4Drivers

- Autorisation, pilotage et visualisation des processus de charge
- Affichage de la quantité d'énergie chargée et des coûts de l'énergie
- Exportation des données de tous les processus de charge au format PDF et au format CSV
- Gestion des utilisateurs et des cartes RFID

► Télécharger gratuitement l'appli AMTRON® 4Drivers :



<https://mennek.es/s/amtron-4drivers-app-ios>

<https://mennek.es/s/amtron-4drivers-app-android>

► Flasher le code QR sur la fiche jointe avec les identifiants afin d'établir la connexion entre le périphérique et l'appli.

Modes de charge

Configurer le mode de charge en appuyant sur les boutons.



« Recharge rapide »

La recharge est effectuée avec la capacité de charge maximale.



« Recharge personnalisée »

Pour ce mode de charge, il est possible de définir des scénarios de charge individuels dans l'appli AMTRON® 4Drivers (intervalles ou quantité d'énergie définie, etc.).



« Recharge solaire »

La capacité de charge varie en fonction de l'excédent d'énergie généré par l'installation photovoltaïque. La charge est effectuée exclusivement à partir d'énergie solaire.



« Recharge assistée par énergie solaire »
(exemple de « Recharge personnalisée »)

La « Recharge assistée par énergie solaire » peut par ex. être enregistrée sur le bouton « Recharge personnalisée ». La capacité de charge varie en fonction de l'excédent d'énergie généré par l'installation photovoltaïque. La charge est toujours possible avec une capacité de charge minimale (le cas échéant avec la puissance du réseau).

Entretien

- Confier l'entretien régulier du produit à un électricien spécialisé. Le cas échéant, signer un contrat de maintenance avec un partenaire S.A.V. compétent.

Démarrage du processus de charge

- Raccorder le câble de charge au véhicule.
- Le cas échéant, activer le processus de charge dans l'appli ou présenter la carte RFID programmée de l'utilisateur en face du lecteur de carte (C).

Fin du processus de charge

- Terminer le processus de charge sur le véhicule, dans l'appli ou en présentant la carte RFID de l'utilisateur.
- Saisir le câble de charge au niveau de la fiche de charge puis le débrancher de la prise de charge.
- Emboîter le capuchon de protection sur la fiche de charge.
- Suspendre le câble de charge en veillant à ne pas le plier sur le boîtier.

Démontage du cache frontal – Voir fig. 2 sur la page de garde.

Montage du cache frontal – Voir fig. 3 sur la page de garde.



AMTRON® 4Business 710 7,4 / AMTRON® 4Business 730 7,4



https://mennek.es/products/?part_no=1347017205BK&source=manual&fl=en

AMTRON® 4Business 710 11 / AMTRON® 4Business 710 22 / AMTRON® 4Business 730 11 / AMTRON® 4Business 730 22



https://mennek.es/products/?part_no=1347011205BK&source=manual&fl=en

AMTRON® 4Business 760 22 / AMTRON® 4Business 780 11 / AMTRON® 4Business 780 22



https://mennek.es/products/?part_no=1347121205BK&source=manual&fl=de-DE

Seguridad



- Solo un técnico electricista puede abrir el producto y trabajar en el mismo – **Peligro de muerte debido a descarga eléctrica**
- No utilice productos dañados – **Peligro de muerte debido a descarga eléctrica**
Compruebe a diario o cada vez que realice una carga que el producto funciona correctamente y que no presente daños externos.
- No utilice clavijas adaptadoras ni cables alargadores – **Peligro de muerte debido a descarga eléctrica**
- Evite actividades o situaciones (fig. 1 en la portada) – **Daños materiales**

Indicador de estado LED

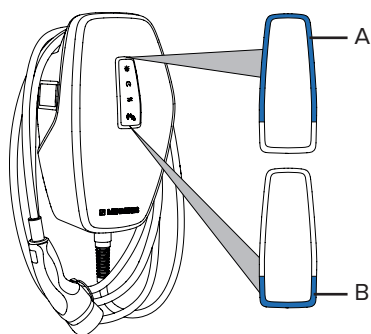

A y B están **apagados**: modo de ahorro de energía activado. El modo de ahorro de energía finaliza al detectar una presencia o al interactuar con el producto (por ejemplo, al enchufar el cable de carga, al autorizarlo). El modo de ahorro de energía puede ser configurado por un técnico electricista o por el operario y se activa en el momento de la entrega.

Color **azul** (ajuste de color estándar):

- A y B están encendidos: en espera.
- A y B intermitentes: autorización completada. Ningún vehículo conectado.
- B intermitente: vehículo conectado. Falta la autorización.
- A y B pulsantes: proceso de carga en pausa. No se cumplen todos los requisitos para una carga (requisitos: véanse las instrucciones completas).

Color **verde** (ajuste de color estándar):

- A y B encendidos: proceso de carga activo.
- A y B pulsantes: proceso de carga detenido (respuesta del conductor).
- A intermitente: proceso de carga con potencia de carga reducida o en pausa (temperatura de funcionamiento demasiado alta).

Color **rojo**:

- A encendida: avería – se requiere un técnico electricista.
- A intermitente: avería – finalizar proceso de carga y reiniciar. Algunas averías se solucionan automáticamente después de un tiempo de espera. Si la avería persiste/aparece repetidamente, se requiere un técnico electricista.

Funcionamiento a través de la aplicación AMTRON® 4Drivers

- Autorización, control y visualización de los procesos de carga
- Visualización de la cantidad de energía cargada y de los costes energéticos
- Exportación de datos de todos los procesos de carga en formato PDF y CSV
- Gestión de usuarios y tarjetas RFID

► Descargue gratuitamente la aplicación AMTRON® 4Drivers:



<https://mennek.es/s/amtron-4drivers-app-ios>

<https://mennek.es/s/amtron-4drivers-app-android>

► Escanee el código QR del prospecto con la información de acceso para establecer una conexión entre el dispositivo final y la aplicación.

Modos de carga



Ajuste el modo de carga pulsando los botones.

| | | |
|--|--|---|
| | «Carga rápida» | La carga se realiza a la máxima potencia de carga. |
| | «Carga a medida» | Se pueden definir escenas de carga individuales para este modo de carga en la aplicación AMTRON® 4Drivers (por ejemplo, intervalos de tiempo o una cantidad específica de energía). |
| | «Carga solar» | La potencia de carga depende de la energía sobrante del sistema fotovoltaico. La carga se realiza exclusivamente con energía solar. |
| | «Carga asistida por energía solar» (Ejemplo de «Carga a medida») | Por ejemplo, «Carga asistida por energía solar» puede almacenarse en el botón «Carga definida por el usuario». La potencia de carga depende de la energía sobrante del sistema fotovoltaico. La carga siempre es posible con una potencia de carga mínima (si es necesario, con alimentación de red). |

Mantenimiento



► Haga revisar el producto regularmente por un técnico electricista. Si es necesario, concluya un contrato de mantenimiento con un socio de servicio responsable.

Inicio del proceso de carga



- Conecte el cable de carga con el vehículo.
- Si es necesario, autorice el proceso de carga en la aplicación o sostenga la tarjeta RFID del usuario frente al lector de tarjetas (C).

Finalización del proceso de carga

- Finalice el proceso de carga en el vehículo, en la aplicación o presentando la tarjeta RFID del usuario.
- Agarre el cable de carga del conector de carga y extráigalo de la base de enchufe de carga.
- Inserte la tapa protectora en el conector de carga.
- Cuelgue el cable de carga en la caja asegurándose de que no haya dobleces.

Desmontar la cubierta frontal – Véase fig. 2 en la portada.

Colocar la cubierta frontal – Véase fig. 3 en la portada.

**AMTRON® 4Business 710 7,4 /
AMTRON® 4Business 730 7,4**

https://mennek.es/products/?part_no=1347017205BK&source=manual&fl=en

**AMTRON® 4Business 710 11 /
AMTRON® 4Business 710 22 /
AMTRON® 4Business 730 11 /
AMTRON® 4Business 730 22**

https://mennek.es/products/?part_no=1347011205BK&source=manual&fl=en

**AMTRON® 4Business 760 22 /
AMTRON® 4Business 780 11 /
AMTRON® 4Business 780 22**

https://mennek.es/products/?part_no=1347121205BK&source=manual&fl=de-DE

Sicurezza

- L'apertura e gli interventi sul prodotto devono essere eseguiti esclusivamente da un elettricista specializzato - **Pericolo di morte dovuto a folgorazione**
- Non utilizzare il prodotto se danneggiato - **Pericolo di morte dovuto a folgorazione**
Controllare giornalmente ovvero durante ogni processo di ricarica che il prodotto sia pronto per l'uso e che non presenti danni esterni.
- Non usare adattatori o cavi di prolunga - **Pericolo di morte dovuto a folgorazione**

- Evitare le attività / situazioni (come da fig. 1 sulla pagina di copertina) - **Danni materiali**

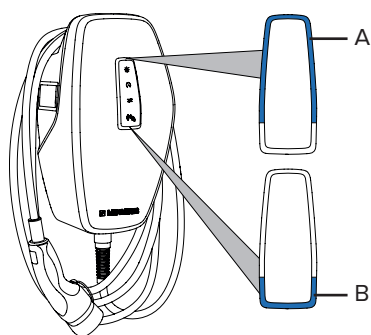
Indicatore di stato a LED

A & B **off**: Modalità di risparmio energetico attivo. Il riconoscimento di una presenza o l'interazione con il prodotto termina la modalità di risparmio energetico (ad es. inserimento del cavo di ricarica, autorizzazione). La modalità di risparmio energetico può essere configurata da un elettricista specializzato o dal gestore ed è attiva allo stato di consegna.

Colore **blu** (impostazione colori standard):

- A & B illuminati: stand-by.
- A & B lampeggianti: autorizzazione avvenuta. Nessun veicolo collegato.
- B lampeggiante: veicolo collegato. Mancanza di autorizzazione.
- A & B intermittenti: processo di ricarica sospeso. Non sono soddisfatti tutti i requisiti per la ricarica (requisiti: vedi le istruzioni complete).

Colore **verde** (impostazione colori standard):

- A & B illuminati: processo di ricarica attivo.
- A & B intermittenti: processo di ricarica sospeso (feedback del veicolo).
- A lampeggiante: il processo di ricarica con potenza di carica ridotto o processo sospeso (temperatura di esercizio eccessiva).

Colore **rosso**:

- A acceso: anomalia - è richiesto l'intervento di un elettricista specializzato.
- A lampeggiante: anomalia - terminare il processo di ricarica e riavviare. Alcune anomalie si eliminano automaticamente dopo un determinato tempo di attesa. Se l'anomalia si presenta in modo continuo / ripetuto, è richiesto l'intervento di un elettricista specializzato.

Uso con l'app AMTRON® 4Drivers

- Autorizzazione, controllo e visualizzazione dei processi di ricarica
- Indicazione della quantità di energia caricata e dei costi energetici
- Esportazione dei dati di tutti i processi di ricarica in formato PDF e CSV
- Gestione di utenti e schede RFID

- Scaricare gratuitamente l'app AMTRON® 4Drivers:



<https://mennek.es/s/amtron-4drivers-app-ios>

<https://mennek.es/s/amtron-4drivers-app-android>

- Scansionare il codice QR riportato sull'inserito con le informazioni di accesso per stabilire una connessione tra terminale e app.

Modalità di ricarica

Impostare la modalità di ricarica premendo i tasti.



“Ricarica rapida”

La ricarica avviene con la massima potenza di carica.



“Ricarica personalizzata”

Per questa modalità di ricarica si possono definire scenari di ricarica individuali nell'app AMTRON® 4Drivers (ad es. intervalli di tempo o una determinata quantità di energia).

Se nell'installazione domestica è integrato un impianto fotovoltaico e se la Wallbox è stata configurata correttamente da un elettricista specializzato, sono disponibili le seguenti modalità di ricarica supplementari:



“Ricarica solare”

La potenza di carica dipende dall'energia in eccesso dell'impianto fotovoltaico. La ricarica avviene unicamente con energia solare.



“Ricarica assistita da energia solare” (esempio della “Ricarica assistita da energia solare”)

Sul tasto “Ricarica personalizzata” può essere salvato, ad es. la “Ricarica assistita da energia solare”. La potenza di carica dipende dall'energia in eccesso dell'impianto fotovoltaico. La ricarica con la potenza di carica minima è sempre possibile (se necessario, con la potenza della rete).

Manutenzione

- Incaricare un elettricista specializzato di eseguire la manutenzione del prodotto a intervalli regolari. Se necessario, stipulare un contratto di manutenzione con un partner di assistenza competente.

Avvio del processo di ricarica

- Collegare il cavo di ricarica con il veicolo.
- Se necessario, abilitare il processo di ricarica nell'app o tenere la scheda utente RFID configurata davanti al lettore schede (C).

Termine del processo di ricarica

- Terminare il processo di ricarica al veicolo, nell'app oppure tenendo la scheda utente RFID davanti al lettore.
- Sfilare il cavo di ricarica dalla presa di ricarica afferrando la spina di ricarica.
- Applicare il cappuccio di protezione sulla spina di ricarica.
- Appendere il cavo di ricarica all'alloggiamento senza piegature.

Staccare la copertura anteriore – Vedi fig. 2 sulla pagina di copertina.

Applicare la copertura anteriore – Vedi fig. 3 sulla pagina di copertina.

AMTRON® 4Business 710 7,4 / AMTRON® 4Business 730 7,4



https://mennek.es/products/?part_no=1347017205BK&source=manual&fl=en

AMTRON® 4Business 710 11 / AMTRON® 4Business 710 22 / AMTRON® 4Business 730 11 / AMTRON® 4Business 730 22



https://mennek.es/products/?part_no=1347011205BK&source=manual&fl=en

AMTRON® 4Business 760 22 / AMTRON® 4Business 780 11 / AMTRON® 4Business 780 22



https://mennek.es/products/?part_no=1347121205BK&source=manual&fl=de-DE

Veiligheid



- Alleen een elektromonteur mag het product openen en eraan werken - **Levensgevaar door elektrische schok**
- Beschadigd product niet gebruiken - **Levensgevaar door elektrische schok**
- Product dagelijks of bij elke keer laden controleren op bedrijfsgereedheid en uitwendige schade.
- Gebruik geen adapterstekkers of verlengkabel - **Levensgevaar door elektrische schok**

- Activiteiten / situaties (afb. 1 op de voorpagina) vermijden - **Materiële schade**

LED-statusindicatie

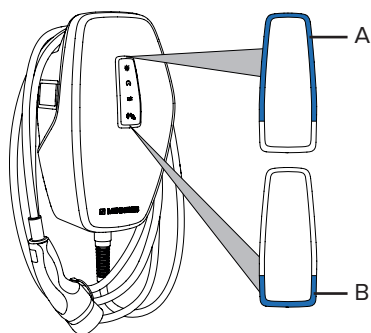

A & B zijn **uit**: energiespaarmodus actief. De energiespaarmodus wordt door de herkenning van een aanwezigheid of door een interactie met het product beëindigd (bijv. aansluiten van de laadkabel, autorisering). De energiespaarmodus kan door een elektromonteur of door een gebruiker worden geconfigureerd en in de uitleveringstoestand worden geactiveerd.

Kleur **blauw** (standaard-kleurinstelling):

- A & B branden: stand-by.
- A & B knipperen: Autorisering vindt plaats. Geen voertuig verbonden.
- B knippert: Voertuig verbonden. Ontbrekende autorisering.
- A & B pulseren: Laadproces gepauzeerd. Er is niet voldaan aan alle voorwaarden voor een lading (voorwaarden: zie volledige handleiding).

Kleur **groen** (standaard-kleurinstelling):

- A & B branden: Laadproces actief.
- A & B pulseren: Laadproces pauzeert (terugmelding van het voertuig).
- A knippert: Laadproces met gereduceerd laadvermogen of pauzeert (te hoge bedrijfstemperatuur).

Kleur **rood**:

- A brandt: storing - elektromonteur nodig.
- A knippert: storing - laadproces beëindigen en opnieuw starten. Sommige storingen worden na enige wachttijd automatisch verholpen. Indien de storing permanent / herhaald optreedt, is een elektromonteur nodig.

Bediening met de AMTRON® 4Drivers-app

- Autorisering, besturing en visualisatie van laadprocessen
- Weergave van de hoeveelheid geladen energie en de energiekosten
- Gegevensexport van alle laadprocessen in PDF- en CSV-formaat
- Beheer van gebruikers en RFID-kaarten

► AMTRON® 4Drivers-app gratis downloaden:



<https://mennek.es/s/amtron-4drivers-app-ios>

<https://mennek.es/s/amtron-4drivers-app-android>

- QR-code op de bijlage met de toegangsgegevens scannen om verbinding tussen het eindapparaat en de app tot stand te brengen.

Laadproces starten

- Laadkabel met het voertuig verbinden.
- Zo nodig het laadproces in de app vrijgeven of de aangeleerde gebruikers-RFID-kaart voor de kaartlezer (C) houden.



Laadproces beëindigen

- Laadproces op het voertuig in de app of door het voorhouden van de gebruikers-RFID-kaart beëindigen.
- Laadkabel aan de laadstekker pakken en uit de laadcontactdoos trekken.
- Beschermkap op de laadstekker zetten.
- Laadkabel zonder knikken aan de behuizing hangen.

Frontcover losmaken – Zie afb. 2 op de voorpagina.

Frontcover aanbrengen – Zie afb. 3 op de voorpagina.

Laadmodi

Laadmodus door het indrukken van de toets instellen.

| | | |
|--|--|--|
| | "Snelladen" | De lading vindt met maximaal laadvermogen plaats. |
| | "Gebruikersgedefinieerd laden" | Voor deze laadmodus kunnen individuele laadscènes in de AMTRON® 4Drivers-app worden gedefinieerd (bijv. tijdsinterval of een bepaalde hoeveelheid energie). |
| | "Laden op zonne-energie" | Het laadvermogen is afhankelijk van de overtollige energie van de fotovoltaïsche installatie. Het laden vindt uitsluitend met zonne-energie plaats. |
| | "Zonne-energie ondersteund laden" (bijvoorbeeld door "gebruikersgedefinieerd laden") | Onder de toets "Gebruikersgedefinieerd laden" kan bijv. het "zonne-energie ondersteund laden" worden vastgelegd. Het laadvermogen is afhankelijk van de overtollige energie van de fotovoltaïsche installatie. Het laden is met een minimaal laadvermogen altijd mogelijk (zo nodig met netvoeding). |

Onderhoud

- Product regelmatig door een elektromonteur laten onderhouden. Indien nodig een onderhoudscontract met een betrouwbare servicepartner afsluiten.

- DE Zugangsinformationen (siehe Beileger) hier einkleben
- EN Stick in access information (see insert) here
- FR Coller ici les identifiants (voir fiche jointe)
- ES Pegue aquí la información de acceso (véase el folleto)
- IT Incollare qui le informazioni di accesso (vedi inserto)
- NL Toegangsinformatie (zie bijlage) hier vastplakken

WiFi

Web interface password - User

Code 4Drivers App

Web interface password - Owner (optional)

