

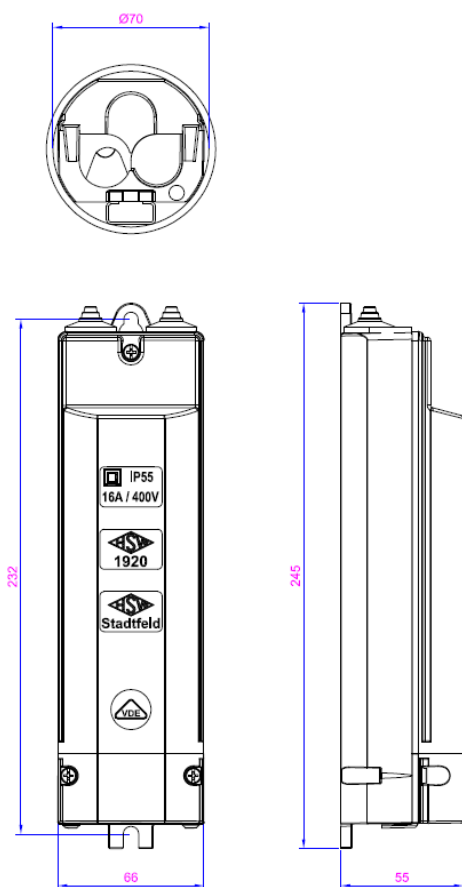

Kabelanschlusskasten HSW 1920

Bemessungsspannung / -strom	400 V / 16 A
Schutzart	IP55
Schutzklasse	II
Sicherung	2 x D01 (E14) bis 16 A
Abmessungen (L x B x H)	245 x 66 x 55 mm
Mastinnendurchmesser	ab 70 mm
Türgröße	ab 70 x 250 mm
Anschlussraum Eingangsbereich	70 mm
Anschlussquerschnitte Einspeisungsseite	3 Kabel 5 x 2,5 mm ² bis 5 x 10 mm ²
Anschlussquerschnitte Abgangsseite	2 Kabel 5 x 1,5 mm ² bis 5 x 2,5 mm ²
Angewendete Normen	DIN VDE 0660 505; DIN 43628



Lieferumfang

- Schraubkappe
- Schiebedichtung

Zubehör

- Sicherungseinsätze und Passhülsen
- Mastbefestigungsschrauben M6 x 12 mm
- Verschiedene Erdungslitzen
- Gehäusedeckel in klar oder in schwarz



REG.-Nr. 122009