

Verbindungsrahmen ZVR 50/56/60

für Montage der Verschlussklappe AS 50/60
RS 50/60

D Montage- und Gebrauchsanweisung

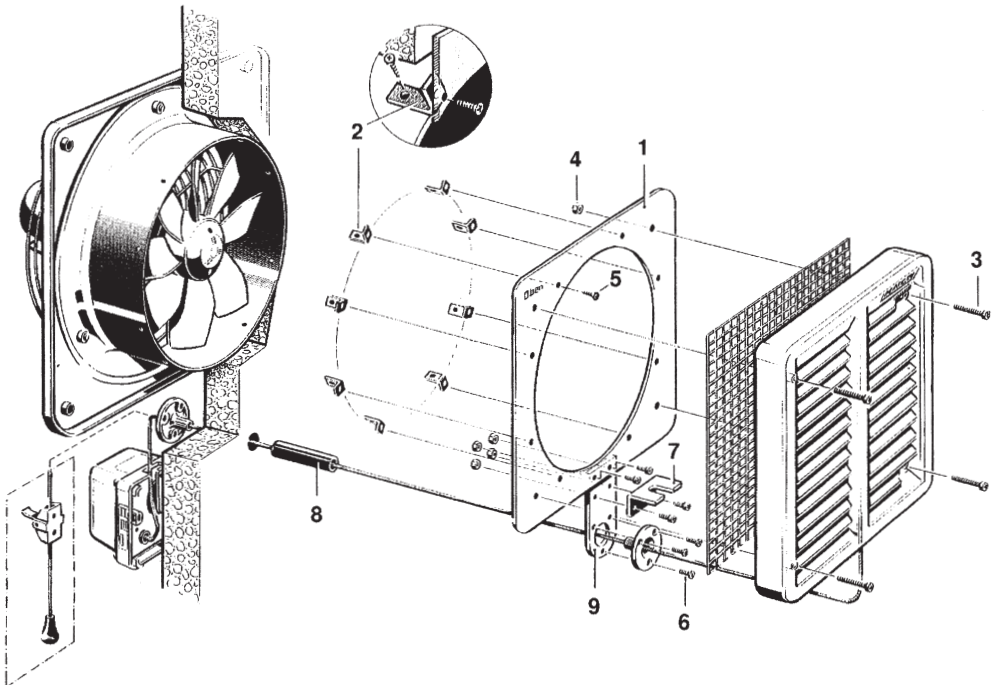

Montageanweisung der selbsttätigen Verschußklappen AS 50 und 60 mit Hilfe der Zwischenverbindungsrahmen ZVR 50/56/60

Zubehör besteht aus

Pos. (1)	1 St. Verbindungsrahmen
Pos. (2)	8 St. Winkel
Pos. (3)	4 St. Schraube M4 x 25
Pos. (4)	4 St. Sechskantmutter M4
Pos. (5)	16 St. Schraube M4 x 8 (Gewinde formend)

Vorarbeiten

1. Winkel (2) auf Verbindungsrahmen (1) mit Schrauben (5) befestigen.
2. Auf den Ventilator-Ausblasstutzen Verbindungsrahmen (1) setzen und ausrichten.
Markierung "OBEN" beachten!
3. 8 Löcher anzeichnen und mit \varnothing 3,5mm bohren.

Montage

1. Nach Einbau des Ventilators den Verbindungsrahmen (1) mit Schrauben (5) befestigen.
Markierung "OBEN" beachten!
2. Verschußklappen mittels Schrauben (3) und Müttern (4) auf dem Verbindungsrahmen (1) befestigen.

Montageanweisung der manuell bzw. mit Stellmotor zu betätigenden Verschußklappen RS 50 und 60 mit Hilfe der Zwischenverbindungsrahmen ZVR 50/56/60

Zubehör besteht aus

- siehe Verschußklappe AS 50 u. 60 Pos. (1) bis (5)
- weiteres Zubehör:
 - Pos. (6) 7 St. Schraube M4 x 8
(Gewinde formend)
 - Pos. (7) 1 St. Winkel
 - Pos. (8) 1 St. Führungsrohr
 - bei Klappentyp RS 50 mit ZVR 50
123mm lang
 - bei Klappentyp RS 60 mit ZVR 56
108mm lang
 - bei Klappentyp RS 60 mit ZVR 60
127mm lang
 - Pos. (9) 1 St. Führungsblech

Hinweis

Bei Montage des Stellmotors MS 2 die Länge der Kordel so gering wie möglich halten, um eine Längenänderung durch Dehnung zu vermeiden.

Vorarbeiten

1. bis 3. siehe Verschußklappe AS 50 und 60
4. Umlenkdüse (Zubehör RS) mit Schrauben (6) an Führungsblech (9) schrauben.
5. Führungsblech (9) mit Schrauben (6) an Verbindungsrahmen (1) schrauben.
6. Fluchtend mit der im Führungsblech (9) montierten Umlenkdüse ein Loch \varnothing 18mm für die zweite Umlenkdüse in die Wand bohren.
6. Zweite Umlenkdüse von innen befestigen.
7. Führungsrohr (8) auf Länge schneiden und auf Umlenkdüse in der Wand stecken.

Montage

1. und 2. siehe Verschußklappe AS 50 und 60
3. Winkel (7) mit Schrauben (6) auf Führungsblech (9) schrauben.
4. Zugkordel durch Umlenkdüse und Führungsrohr (8) fädeln.



Maico Elektroapparate-Fabrik GmbH · Steinbeisstrasse 20 · D-78056 Villingen-Schwenningen
Service-Hotline 01805 / 694-110 · e-mail info@maico.de