

Kompensationsmodul LED

Art.-Nr.: 2913

Bedienungsanleitung

## 1 Sicherheitshinweise



Montage und Anschluss elektrischer Geräte dürfen nur durch Elektrofachkräfte erfolgen.

Schwere Verletzungen, Brand oder Sachschäden möglich. Anleitung vollständig lesen und beachten.

Gefahr durch elektrischen Schlag. Gerät ist basisisoliert. Betrieb ist nur in geeignetem Gehäuse zulässig.

Diese Anleitung ist Bestandteil des Produktes und muss beim Endkunden verbleiben.

## 2 Funktion

### Bestimmungsgemäßer Gebrauch

- Einsatz in Kombination mit im Phasenabschnitt arbeitenden Unterputz-Universaldimmern mit den Artikelnummern 2961 10, 2944 .., 2973 die mit dimmbaren HV-LED-Lampen betrieben werden.
- Einsatz im Innenbereich
- Einbau in Leuchte, Gerätedose nach DIN 49073 oder Unterverteilung.

Das Modul wird verwendet um:

- das Dimmverhalten von nicht für HV-LED-Lampen optimierten Dimmern zu verbessern.
- zu verhindern, dass an einem Dimmer betriebene HV-LED-Lampen im ausgeschalteten Zustand glimmen.

**i** Das Modul hat keinen Einfluss auf die Dimmkennlinie, noch lassen sich damit der Dimmbereich und die Grundhelligkeit einstellen.

**i** Dimmergebnisse und Dimmqualität können in Abhängigkeit von Leitungslängen, Netzgegebenheiten und anderen Einflussfaktoren variieren. Für die Funktion, Dimmergebnisse und Dimmqualität können wir keine Garantie übernehmen.

## 3 Informationen für Elektrofachkräfte

### 3.1 Montage und elektrischer Anschluss



#### **GEFAHR!**

Elektrischer Schlag bei Berühren spannungsführender Teile in der Einbauumgebung.

Elektrischer Schlag kann zum Tod führen.

Vor Arbeiten am Gerät freischalten und spannungsführende Teile in der Umgebung abdecken!

#### Modul anschließen

**i** Ein Modul reicht typischerweise für drei HV-LED-Lampen. Werden mehr HV-LED-Lampen an einen Dimmer angeschlossen, können mehrere Module parallel angeschlossen werden.

**i** Bei einem Dimmer, der nach dem Phasenabschnittprinzip arbeitet, beträgt die maximale Anschlussleistung für HV-LED-Lampen 200 W.

- i** Die minimale Anschlussleistung des verwendeten Dimmers hängt von der verwendeten HV-LED-Lampe ab. Im Idealfall kann diese bis auf ca. 3 W absinken.



Bild 1: Anschlussbeispiel im Leuchtgehäuse



Bild 2: Anschlussbeispiel mit zwei Modulen

- (1) Dimmer im Phasenabschnitt-Betrieb
- (2) Modul
- (3) Leuchte mit HV-LED-Lampe

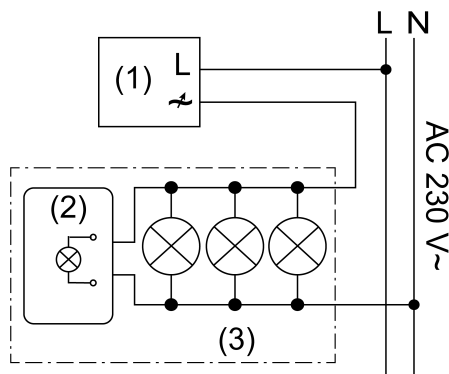
- Modul parallel zur HV-LED-Lampe an Neutralleiter und gedimmte Phase anschließen, (Bild 1) Anschlussbeispiel im Leuchtgehäuse, (Bild 2) Anschlussbeispiel mit zwei Modulen.

#### 4 Technische Daten

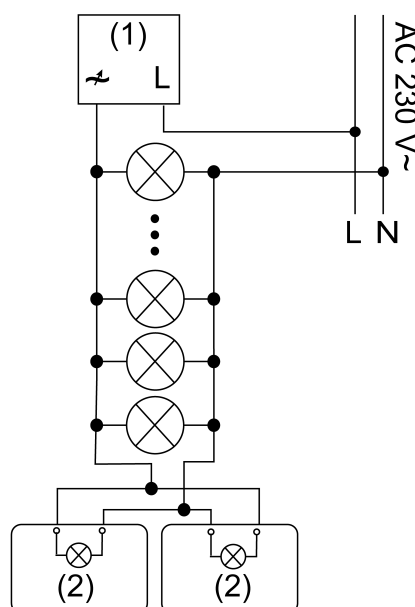
Nennspannung	AC 230 V~
Netzfrequenz	50 / 60 Hz
Verlustleistung	max. 2 W
Gehäusetemperatur (tc)	max. 65 °C
Lager-/ Transporttemperatur	-25 ... +75 °C
Abmessung L×B×H	28,5×43,0×11,5 mm
Leitungslänge	ca. 15 cm

## 5 Hilfe im Problemfall

### Nach einiger Zeit flackern die HV-LED-Lampen

Ursache: Modul wird zu heiß.

Ein weiteres Modul parallel anschließen.

### Direkt nach dem Einschalten flackern die HV-LED-Lampen

Ursache 1: Der Stromfluss durch Modul und HV-LED-Lampen reicht nicht aus, um den Betrieb des Dimmers sicherzustellen.

Ein weiteres Modul parallel anschließen.

Ursache 2: Lampen sind für die Kombination mit dem Dimmer und dem Modul nicht geeignet.  
HV-LED-Lampen tauschen.

Ursache 3: Universaldimmer arbeitet im Phasenanschnitt.

Modul ist für Phasenanschnitt nicht geeignet. Darauf achten, dass die angeschlossenen Lampen phasenabschnitt dimmbar sind und sicherstellen, dass der Dimmer im Phasenabschnitt arbeitet.

## 6 Gewährleistung

Technische und formale Änderungen am Produkt, soweit sie dem technischen Fortschritt dienen, behalten wir uns vor.

Wir leisten Gewähr im Rahmen der gesetzlichen Bestimmungen.

Im Gewährleistungsfall bitte an die Verkaufsstelle wenden.

Berker GmbH & Co. KG

Klagebach 38

58579 Schalksmühle/Germany

Telefon + 49 (0) 23 55/905-0

Telefax + 49 (0) 23 55/905-3111

[www.berker.com](http://www.berker.com)